



ACC 450 AV - SCHLEIFEN
AUF HÖCHSTEM NIVEAU

ACC 450 AV

DIE NEUE GENERATION



PRÄZISE

- Kreuztischbauweise
- Handgeschabte Doppel-V-Führung längs und quer
- Elektronisches Handrad für die Höhenverstellung
- Feinzustellung in der Querachse



EINFACH

- Beste Zugänglichkeit durch offene Gestaltung
- Einfachste Handhabung durch konventionelle Bedienung
- Keine aufwendige Schulung nötig



ERFOLGREICH

- Herausragende Präzision im μ -Bereich
- Bestes Preis-Leistungsverhältnis
- Hohe Lebensdauer
- Kleinste Stellfläche
- Einmaliger Bedienkomfort



SICHER

- Kontaktgesicherte Schleifscheibenhaube
- Elektronische Magnetüberwachung
- Sicherheitsabschaltung/Notauskette
- CE-Konformität

OPTIONEN - AUFRÜSTEN NACH INDIVIDUELLEM BEDARF



FEINZUSTELLUNG IN DER QUERACHSE

Schnelle und effiziente Einstellung des Schleifmaßes in der Querachse



DIGITALER QUERMASSTAB

Präzise Positionierung (optisch) der Querachse, beispielsweise beim Einstechen von Nuten

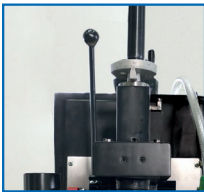

ÜBERKOPFHANDABRICHTER

Optimale Flächengestaltung von abrasiven Schleifscheiben



BANDFILTERANLAGE/ KÜLMITTELANLAGE

Kontinuierliche Aufbereitung des Kühlschmierstoffs



STUFENLOSE DREHZAHLREGELUNG

Flexibler Einsatz aller Materialien und eine optimale Flächenerzeugung mit CBN-Scheiben

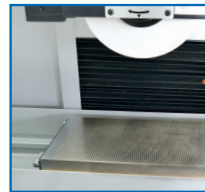

ELEKTROPERMANENTMAGNET MIT HANDKRAFTREGELUNG

Verhindert Wachstum während des Schleifvorganges und gewährleistet höchste Geometrietreue

WEITERE OPTIONEN

- Digitalmaßstab für Senkrechtachse
- Haftkraftregelung
- Nadeldüse
- MPM Auswuchtgerät
- Spritzschutzkabine
- LED- Maschinenleuchte
- Magnetabscheider
- Externe Absauganlage IFS

KLEINSTE STELLFLÄCHE

- Nur 3,25 m² für den effektiven und platzsparenden Einsatz.

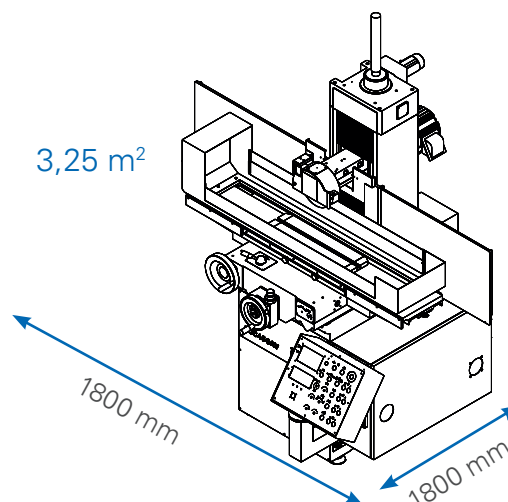

TECHNISCHE DATEN

ALLES AUF EINEN BLICK

Arbeitsbereich		
Max. Schleiflänge	mm	450
Max. Schleifbreite	mm	150
Max. Schleifweg senkrecht	mm	357,5
Max. Werkstückgewicht	kg	120
Magnetabmessung	mm	450x150
Schleifscheibe		
Durchmesser	mm	205x19x25
Drehzahl	min. ⁻¹	3.000
Antriebsleistung		
Hauptantrieb	kW	1,5/2
Platzbedarf & Gewicht		
Abmessungen (LxBxH)	mm	1.800x1.800x1.750
Gewicht	kg	1.100

TEIL IHRER LÖSUNG

PEHA Werkzeugmaschinen GmbH
Röntgenstraße 6
D-89264 Weißenhorn

Fon +49 73 09 42 95 20
Fax +49 73 09 42 95 222

info@peha-center.de
www.peha-center.de